

Архангельск (8182)63-90-72
Астана (7172)727-132
Астрахань (8512)99-46-04
Барнаул (3852)73-04-60
Белгород (4722)40-23-64
Брянск (4832)59-03-52
Владивосток (423)249-28-31
Волгоград (844)278-03-48
Вологда (8172)26-41-59
Воронеж (473)204-51-73
Екатеринбург (343)384-55-89
Иваново (4932)77-34-06

Ижевск (3412)26-03-58
Иркутск (395)279-98-46
Казань (843)206-01-48
Калининград (4012)72-03-81
Калуга (4842)92-23-67
Кемерово (3842)65-04-62
Киров (8332)68-02-04
Краснодар (861)203-40-90
Красноярск (391)204-63-61
Курск (4712)77-13-04
Липецк (4742)52-20-81

Магнитогорск (3519)55-03-13
Москва (495)268-04-70
Мурманск (8152)59-64-93
Набережные Челны (8552)20-53-41
Нижний Новгород (831)429-08-12
Новокузнецк (3843)20-46-81
Новосибирск (383)227-86-73
Омск (3812)21-46-40
Орел (4862)44-53-42
Оренбург (3532)37-68-04
Пенза (8412)22-31-16

Пермь (342)205-81-47
Ростов-на-Дону (863)308-18-15
Рязань (4912)46-61-64
Самара (846)206-03-16
Санкт-Петербург (812)309-46-40
Саратов (845)249-38-78
Севастополь (8692)22-31-93
Симферополь (3652)67-13-56
Смоленск (4812)29-41-54
Сочи (862)225-72-31
Ставрополь (8652)20-65-13

Сургут (3462)77-98-35
Тверь (4822)63-31-35
Томск (3822)98-41-53
Тула (4872)74-02-29
Тюмень (3452)66-21-18
Ульяновск (8422)24-23-59
Уфа (347)229-48-12
Хабаровск (4212)92-98-04
Челябинск (351)202-03-61
Череповец (8202)49-02-64
Ярославль (4852)69-52-93

Киргизия (996)312-96-26-47

Россия (495)268-04-70

Казахстан (772)734-952-31

<https://komven.nt-rt.ru/> || kmb@nt-rt.ru

ВЕНТИЛЯТОРЫ РАДИАЛЬНЫЕ ВР 80-70 № 2,5 ÷ 20



ВЕНТИЛЯТОРЫ РАДИАЛЬНЫЕ ВР 80-70 № 2,5 ÷ 20

- ▶ Вентиляторы одностороннего всасывания, корпус спиральный поворотный.
- ▶ **Подбор характеристики дополнительно осуществляется** путём изменения диаметра рабочего колеса ($D_{рк} = 0,95 - 1,05 D_{ном.}$), изменением ширины рабочего колеса (модификации 20 и 15), **регулирование характеристики вентиляторов** возможно при помощи осевого направляющего аппарата ОНА и частотного регулятора.
- ▶ ТУ 4861 – 011 - 42907872 - 04 «Вентиляторы радиальные».
- ▶ Наличие в перемещаемой среде взрывчатых веществ, волокнистых, липких и абразивных материалов не допускается. Содержание невзрывоопасной пыли и других твердых примесей не должно превышать $0,1 \text{ г/м}^3$.
- ▶ Вентиляторы используются в системах вентиляции, кондиционирования и в производственно-технологических системах.

Основные технические характеристики

Обозначение вентилятора	Типо-размер э/двиг.	Установочная мощность, кВт	Частота вращения РК, об/мин	Производительность, м ³ /с	Полное давление, Па	Масса * кг
ВР 80-70-2,5 (исполнение 1)	56А4	0,12	1380	0,13 - 0,25	165 - 105	25
	63А2	0,37	2750	0,30 - 0,50	740 - 490	27
ВР 80-70-3,15 (исполнение 1)	56В4	0,18	1370	0,30 - 0,50	280 - 180	34
	80А2	1,5	2870	0,55 - 1,10	1225 - 785	47
ВР 80-70-4 (исполнение 1)	63А6	0,18	890	0,35 - 0,70	200 - 130	55
	71А4	0,55	1390	0,55 - 1,10	500 - 320	64
	100S2	4,0	2970	1,20 - 1,30	2200 - 2275	85
	100L2	5,5	2885	1,10 - 2,20	2145 - 1380	91
ВР 80-70-4,5 (исполнение 1)	63В6	0,25	910	0,50 - 0,90	260 - 170	57
	80А4	1,1	1400	0,80 - 1,50	620 - 405	70
ВР 80-70-5 (исполнение 1)	71В6	0,55	900	0,70 - 1,35	325 - 210	89
	80В4	1,5	1405	1,10 - 1,60	795 - 710	93
	90L4	2,2	1420	1,10 - 2,10	810 - 520	103
ВР 80-70-5,6 (исполнение 1)	80А6	0,75	930	1,0 - 1,5	420 - 410	105
	80В6	1,1	930	1,0 - 1,9	420 - 280	105
	100S4	3,0	1430	1,5 - 3,0	1000 - 670	110
ВР 80-70-6,3 (исполнение 1)	90L6	1,5	940	1,5 - 2,8	565 - 265	145
	100L6	2,2	950	1,5 - 2,8	580 - 370	160
	112M4	5,5	1430	2,2 - 4,3	1310 - 840	175
ВР 80-70-6,3 (исполнение 5)	90L4 - - 132M4	2,2 - 11	1000 - 1700	1,6 - 5,0	700 - 1800	250 - 310
ВР 80-70-7,1 (исполнение 1)	112MA6	3,0	950	2,1 - 4,0	710 - 470	215
	132M4	11	1450	3,3 - 6,2	1650 - 1090	255
ВР 80-70-8 (исполнение 1)	112MA8	2,2	710	2,2 - 4,3	520 - 335	265
	132S6	5,5	960	3,0 - 5,9	950 - 610	285
	160M4	18,5	1450	4,6 - 9,0	2170 - 1395	370
ВР 80-70-8 (исполнение 5)	100L4 - - 160M4	2,2 - 18,5	700 - 1500	2,2 - 9,0	300 - 2100	400 - 520
ВР 80-70-9 (исполнение 1)	132S8	4,0	710	3,2 - 6,2	630 - 420	360
	160S6	11	970	4,4 - 8,4	1190 - 790	415
ВР 80-70-10 (исполнение 1)	160S8	7,5	720	4,4 - 8,6	835 - 540	535
	180M6	18,5	975	6,0 - 11,6	1530 - 985	595
ВР 80-70-10 (исполнение 5)	100L4 - - 160M4	2,2 - 18,5	500 - 1000	3,5 - 11,0	300 - 1400	590 - 710
ВР 80-70-11,2 (исполнение 1)	160M8	11	720	6,2 - 8,6	1010 - 1010	585
	180M8	15	725	6,3 - 12,1	1030 - 680	620
	200L6	30	980	8,5 - 16,4	1880 - 1250	735
ВР 80-70-12,5 (исполнение 1)	200M8	18,5	730	8,8 - 10,0	1300 - 1350	840
	200L8	22	730	8,8 - 17,0	1340 - 860	890
ВР 80-70-12,5 (исполнение 5)	132M4 - - 180M4	7,5 - 30	500 - 800	6,0 - 18,0	500 - 1400	770 - 880
ВР 80-70-14 (исполнение 1)	250S8	37	735	12,0 - 25,0	800 - 1700	1500
ВР 80-70-14 (исполнение 5)	160S4 - 250M6	15 - 45	500 - 750	8,0 - 27,0	380 - 1780	1260 - 1660
ВР 80-70-16 (исполнение 5)	132M6 - - 280S6	11 - 75	350 - 730	9,0 - 35,0	350 - 2200	1800 - 2500
ВР 80-70-20 (исполнение 5)	280S6	75	500	24,0 - 53,0	770 - 1600	3200

АЭРОДИНАМИЧЕСКИЕ ХАРАКТЕРИСТИКИ

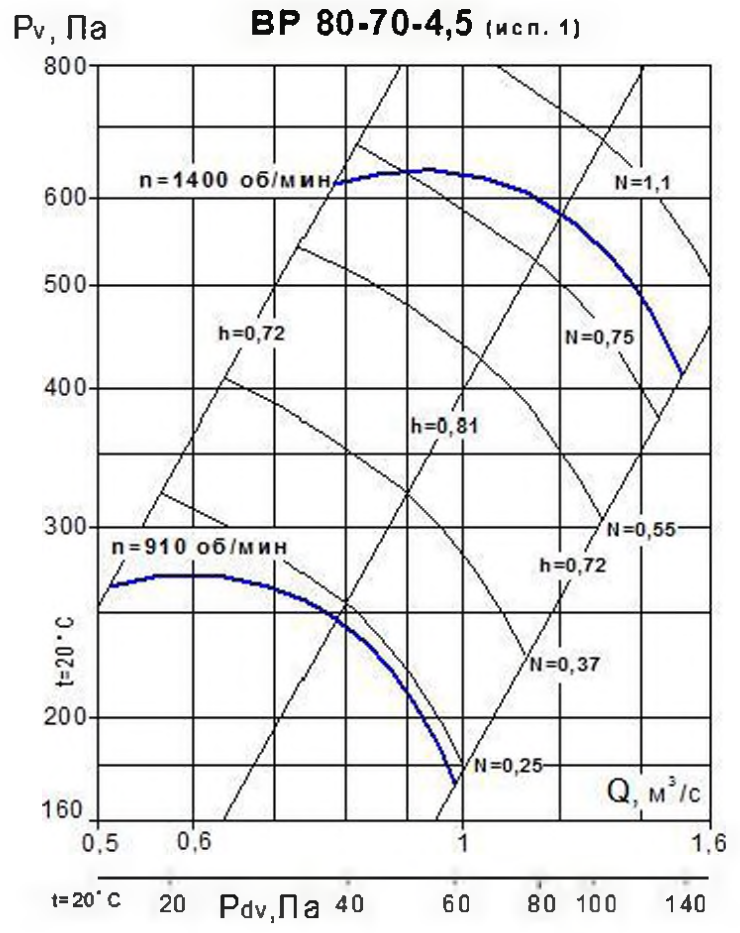
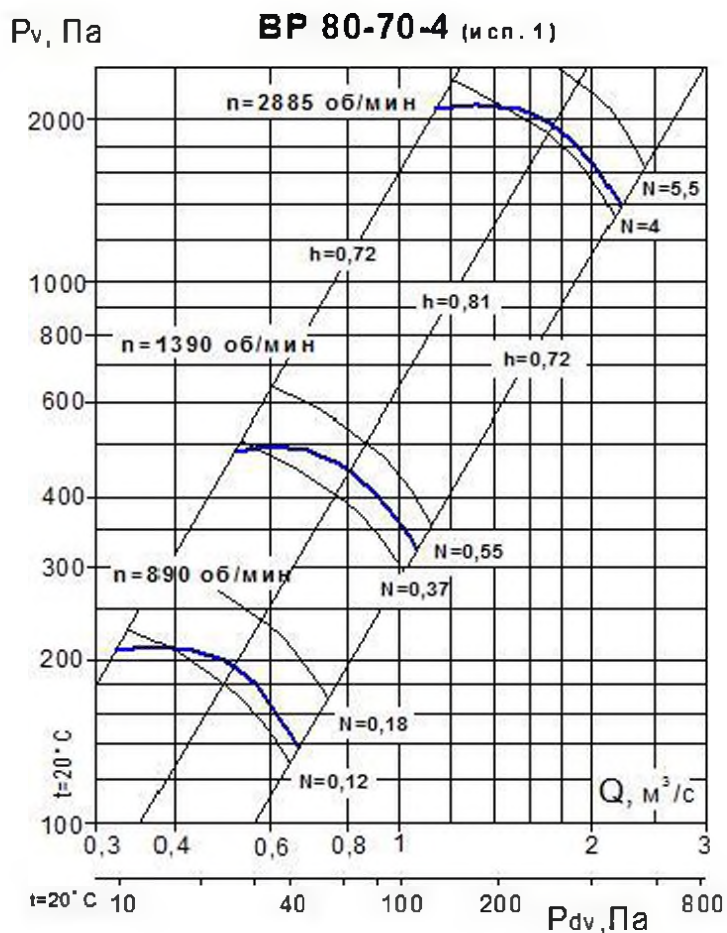
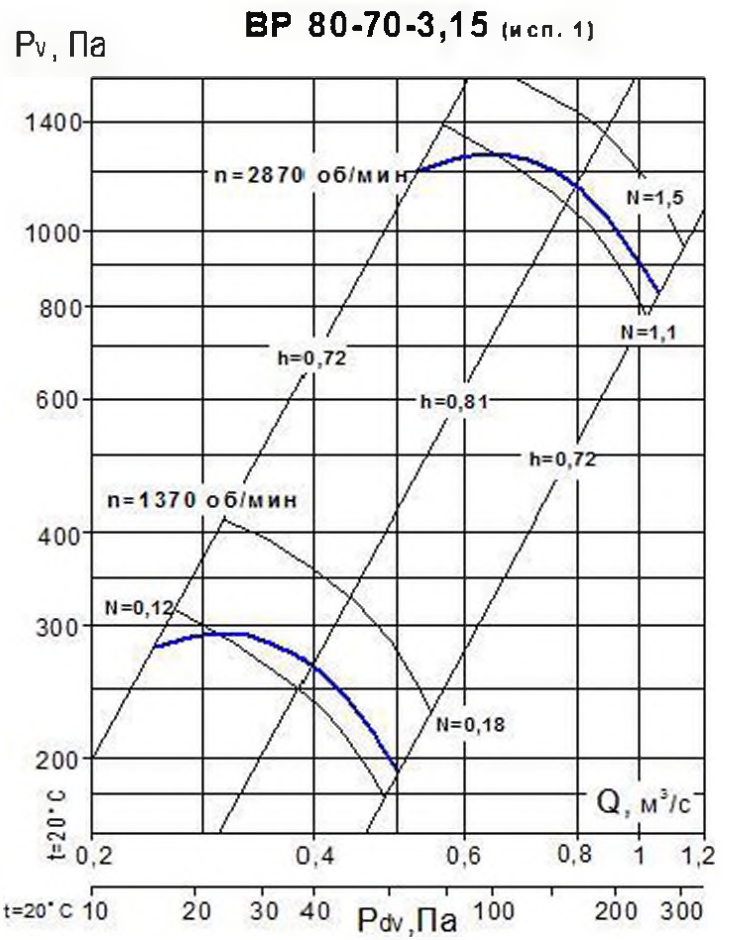
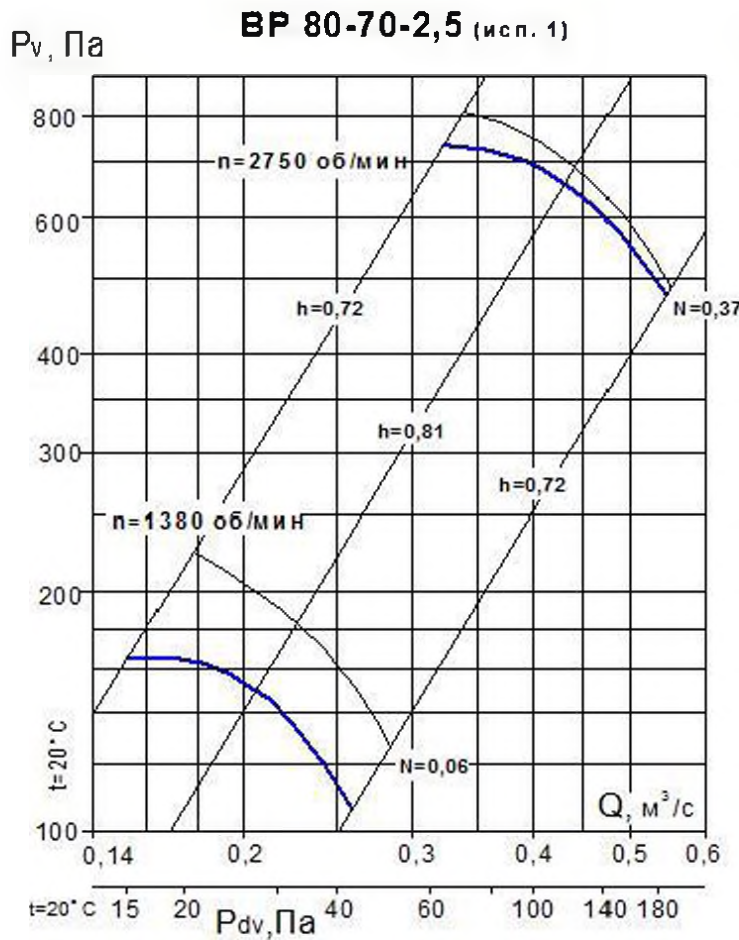

АЭРОДИНАМИЧЕСКИЕ ХАРАКТЕРИСТИКИ

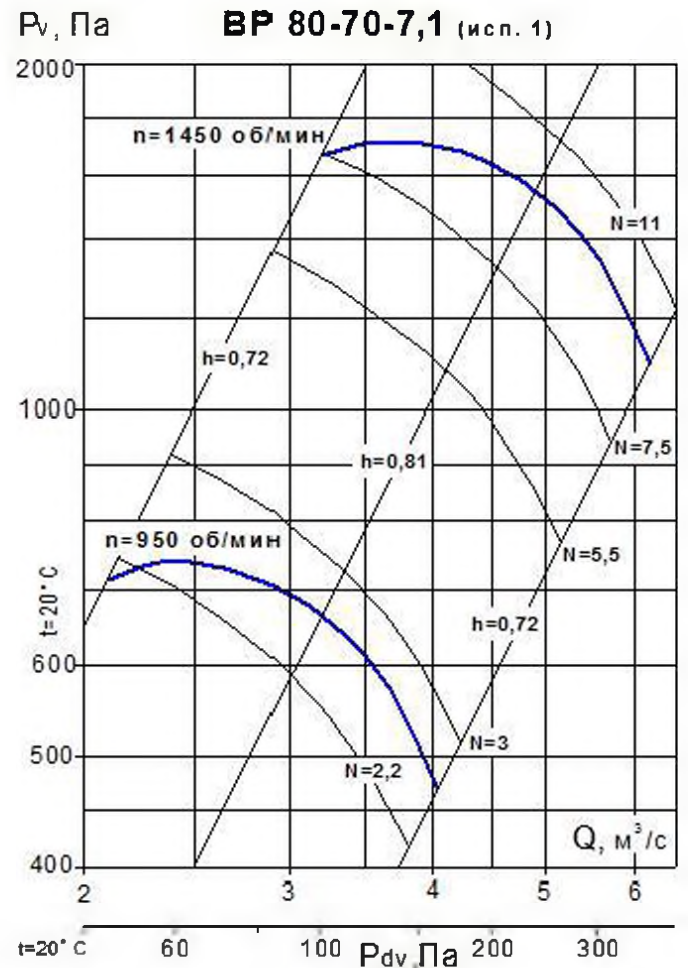
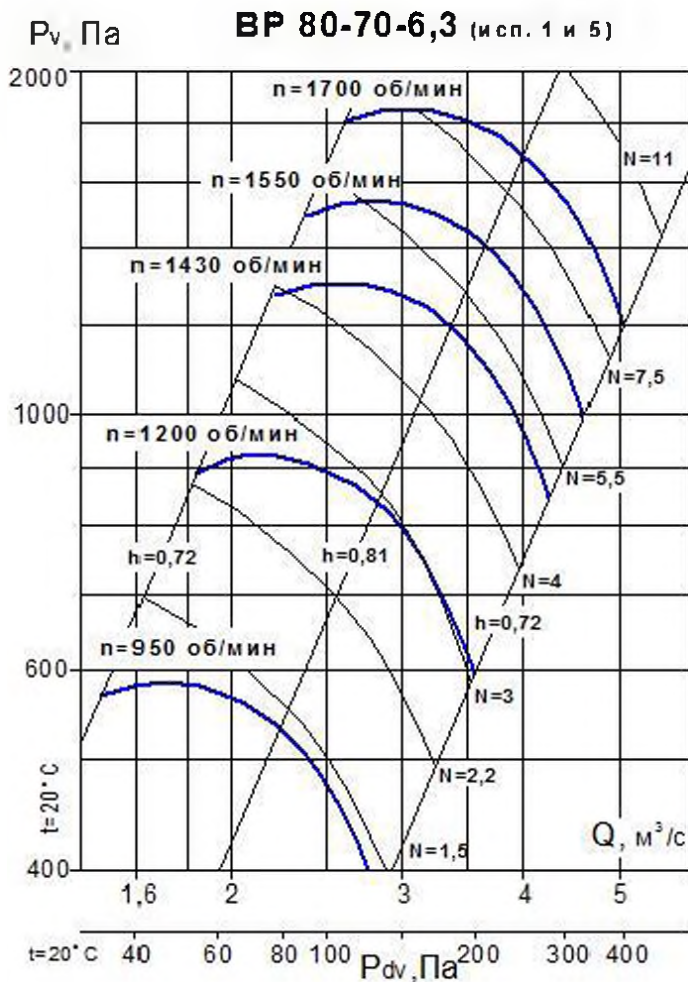
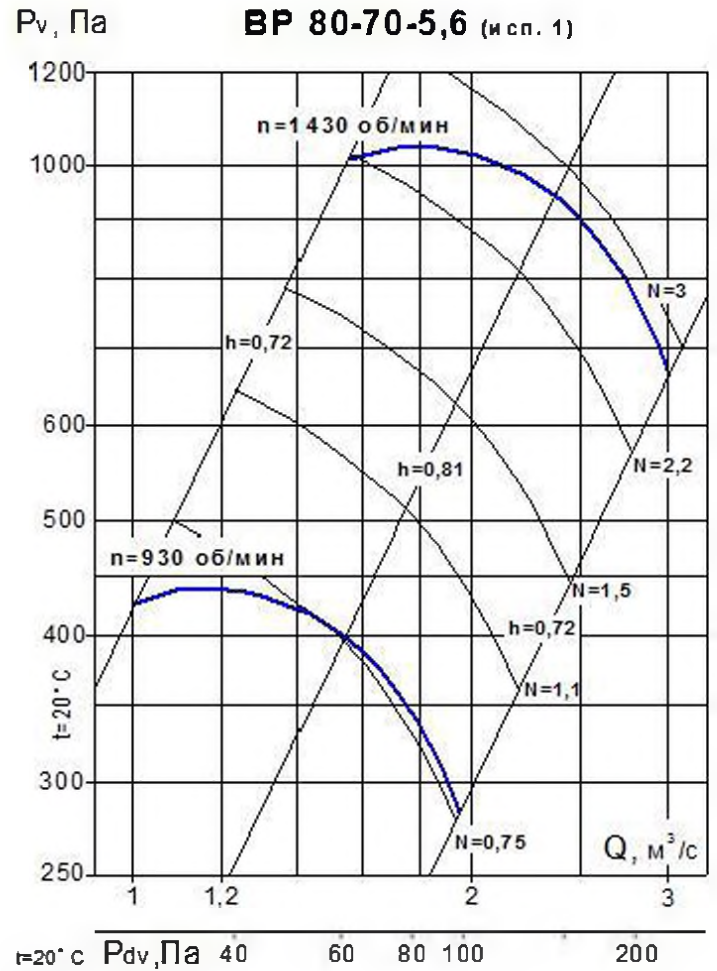
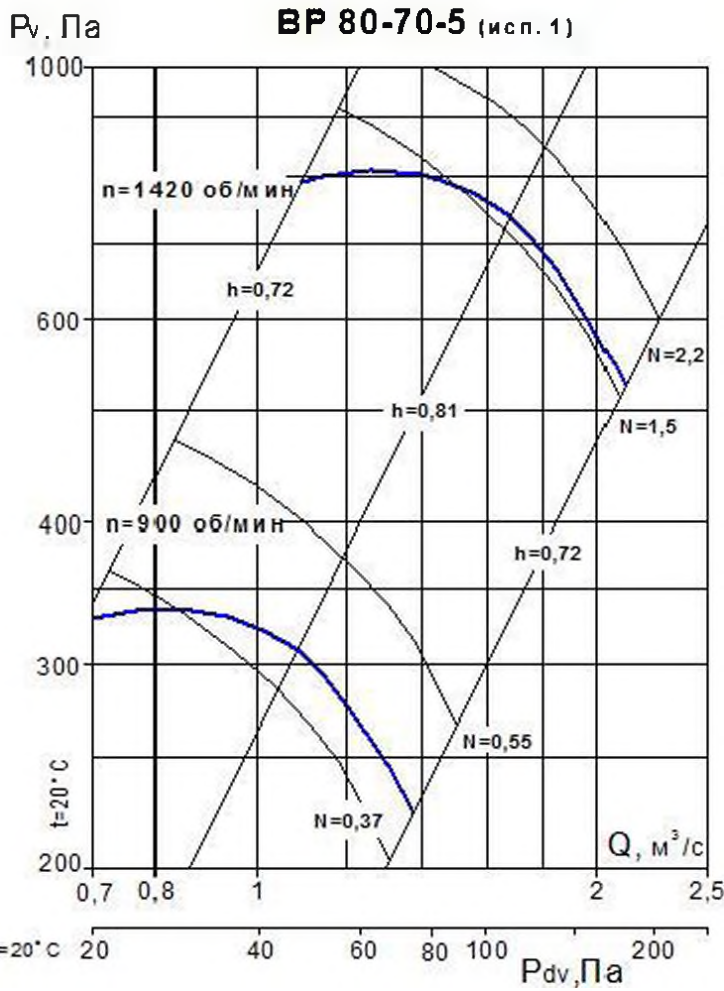

АЭРОДИНАМИЧЕСКИЕ ХАРАКТЕРИСТИКИ

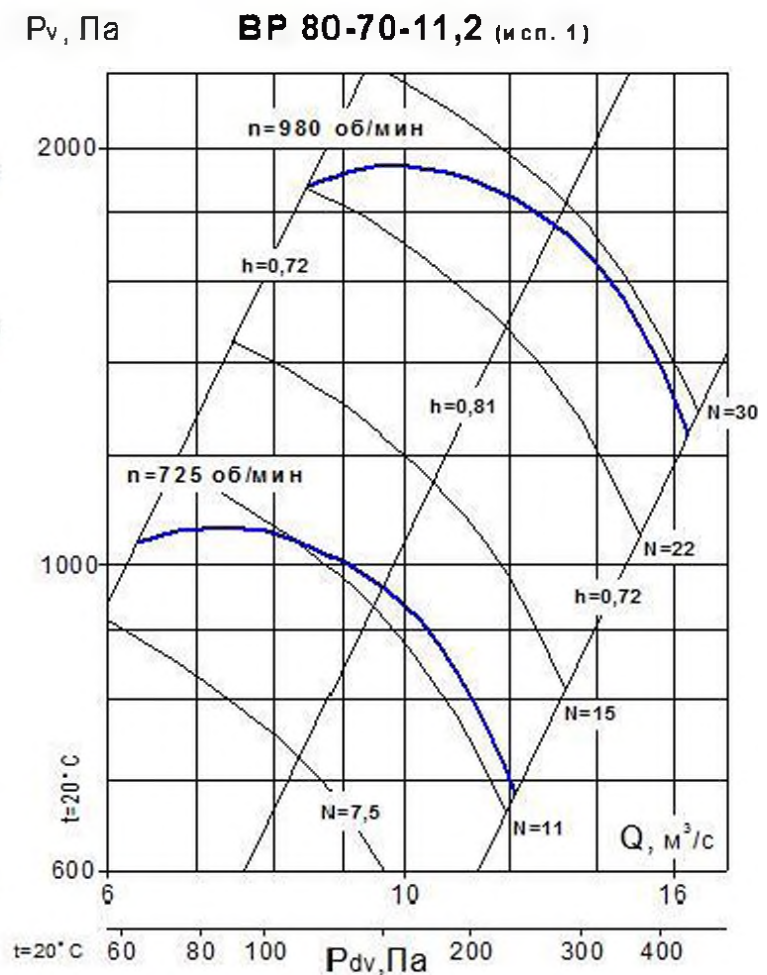
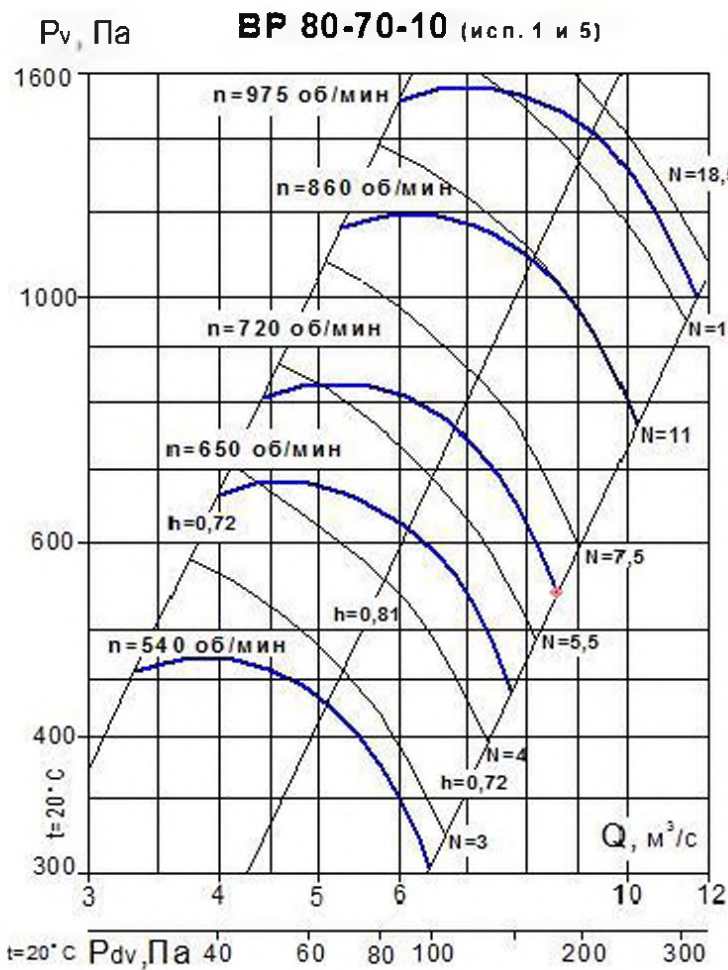
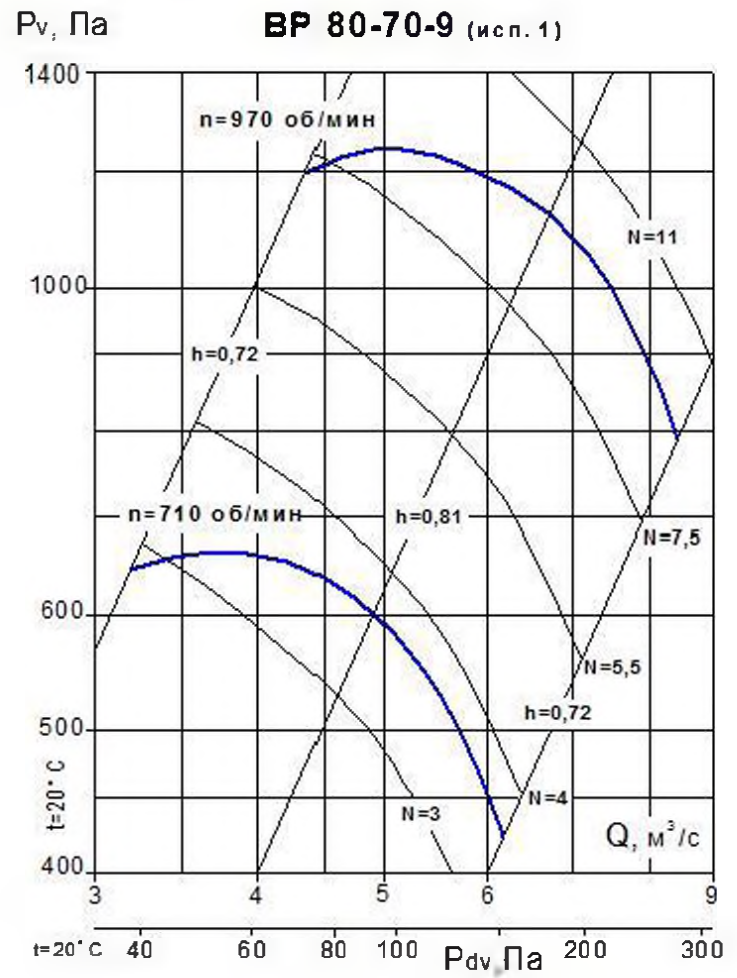
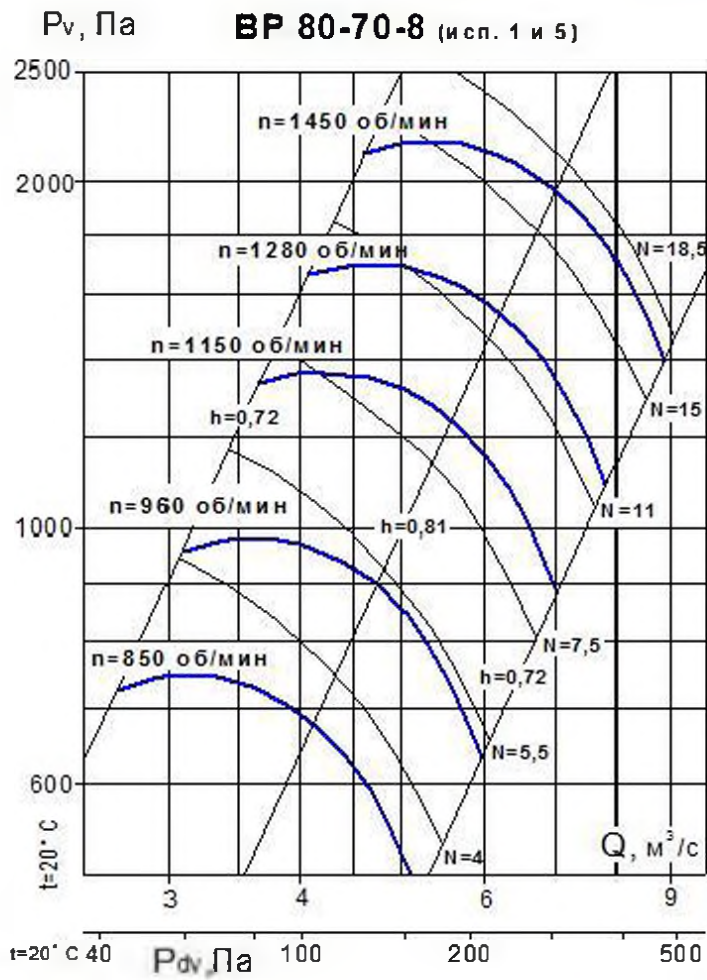

АЭРОДИНАМИЧЕСКИЕ ХАРАКТЕРИСТИКИ

P_v , Па **ВР 80-70-12,5** (исп. 1 и 5)

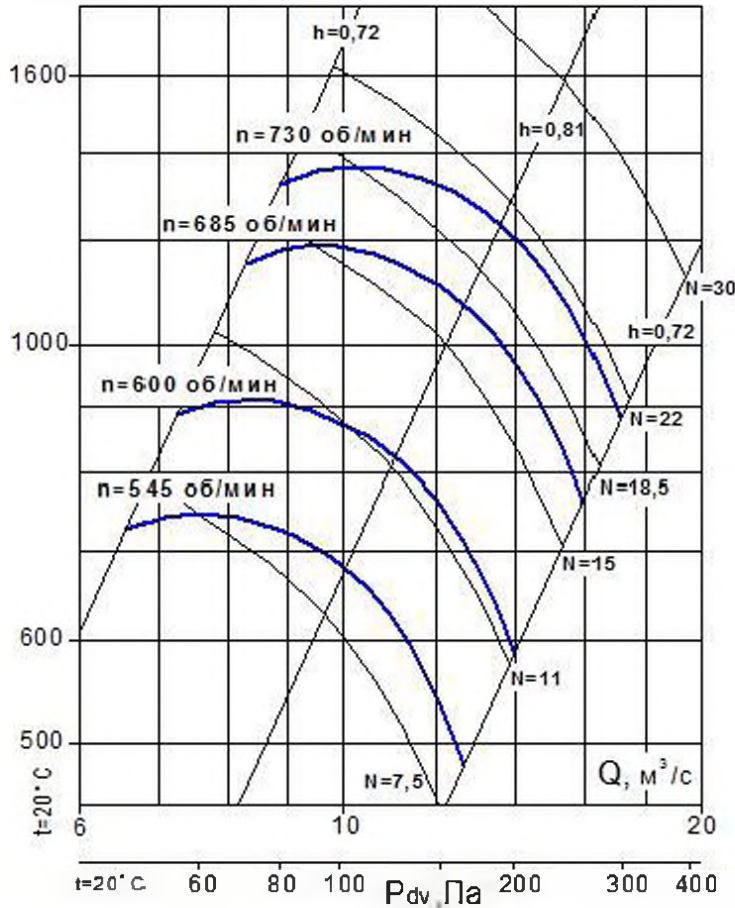

P_v , Па **ВР 80-70-14** (исп. 1 и 5)

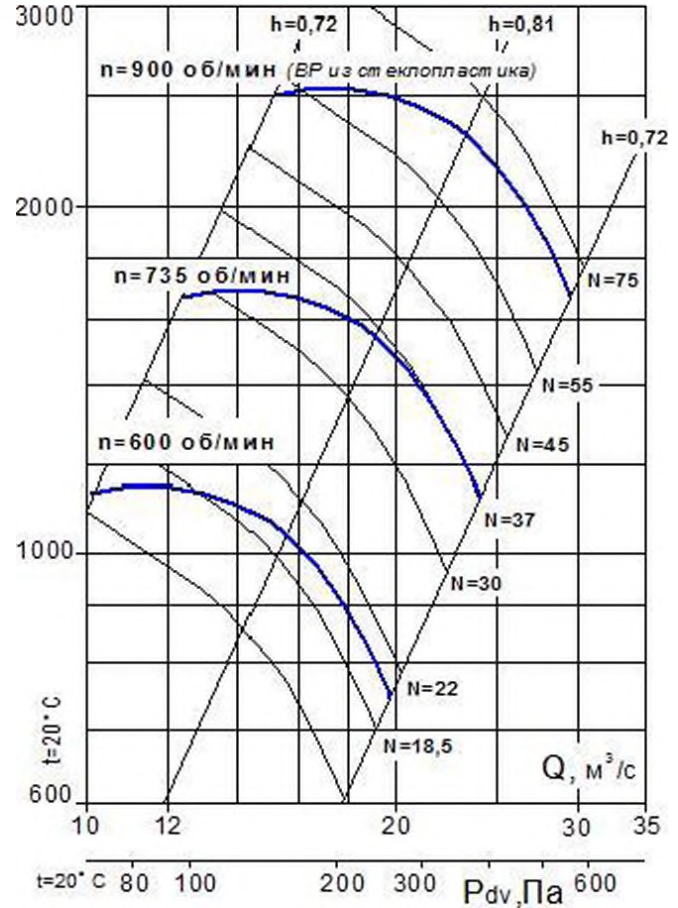

P_v , Па **ВР 80-70-16** (исп. 5)

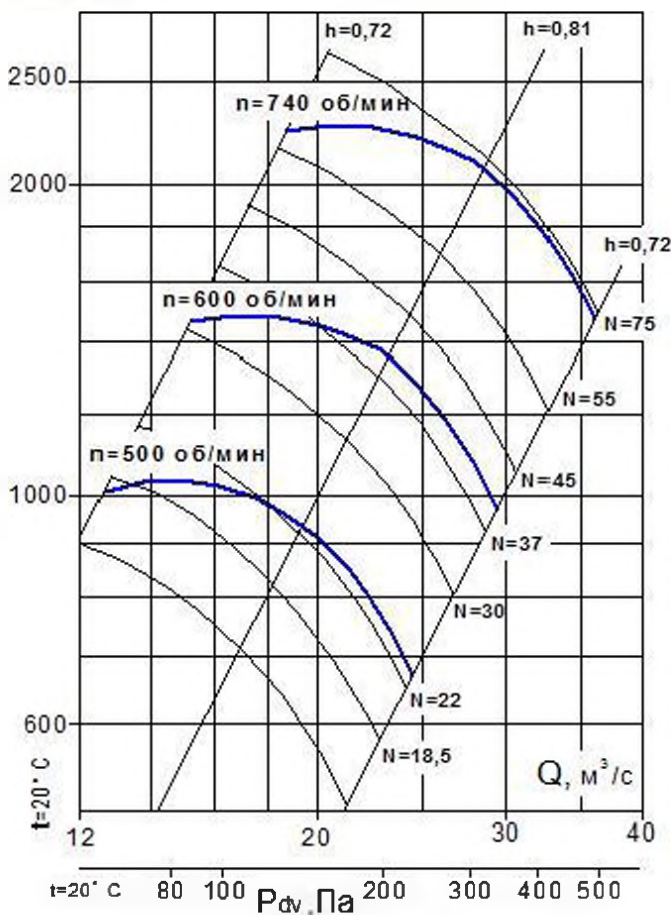

P_v , Па **ВР 80-70-20** (исп. 5)

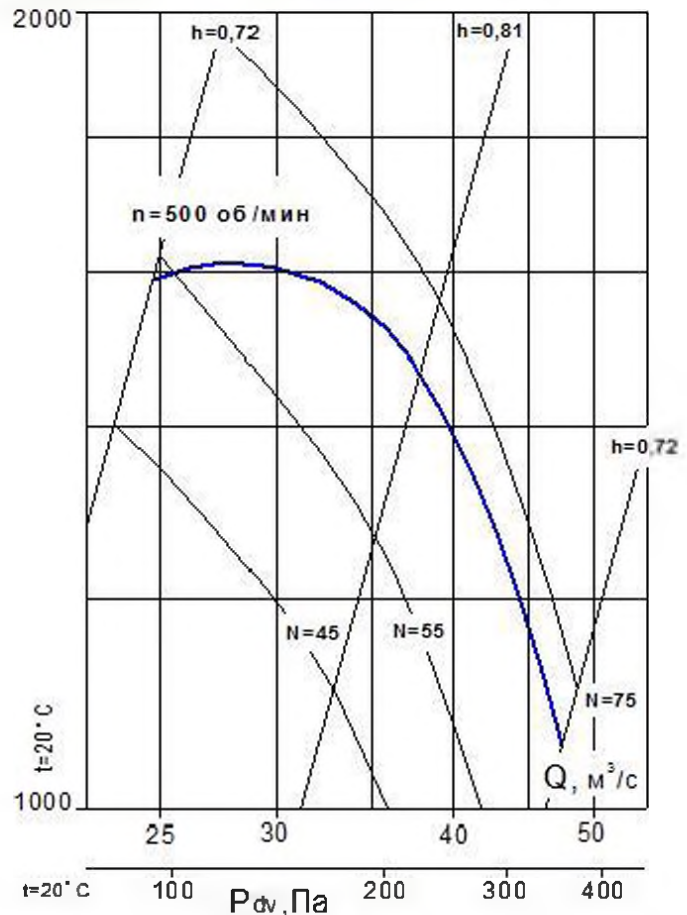

ВР 80-70 ; ВР 80-70 модификация 20 №№ 2,5 ...14 (исполнение 1) Габаритные и присоединительные размеры



Схема расположения отверстий под фундаментные болты



Вид А
(исполнение "шина")

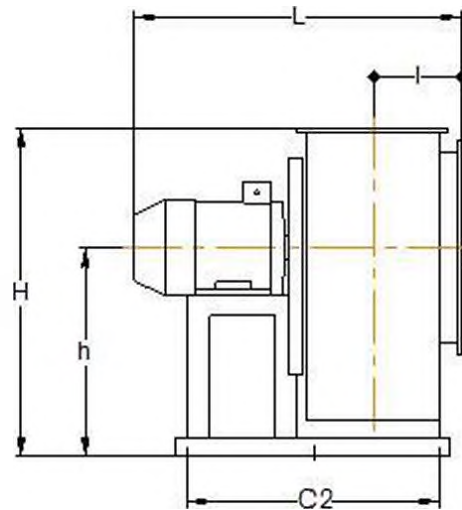
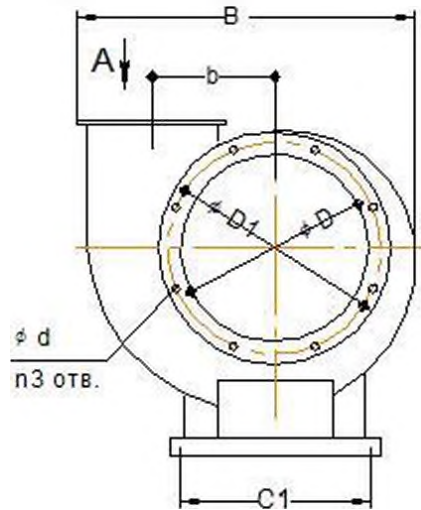
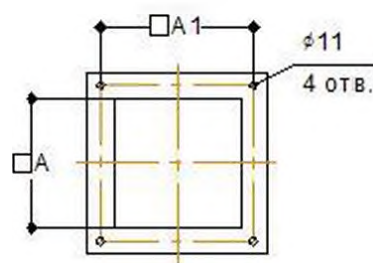

Вид А

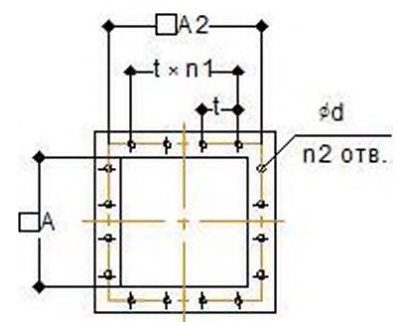

№ вент.	габарит двигателя	B *	H *	L max	b	h *	l	D	D1	d	n3	A	A1	A2	t	n1	n2	C1	C2	C3	d1	n4
2,5	56A-71A	475	480	475	163	305	140	255	280	7	8	175	200	200	100	2	8	270	340	4	12	4
3,15	56B-90L	590	585	580	205	375	170	320	340	7	8	220	240	255	100	2	12	250	470	110	12	4
4	63A-100S	735	725	660	260	465	200	405	430	7	8	280	300	310	100	2	12	310	265 x 2	140	12	6
	730			320 x 2																		
4,5	63B-80A	830	830	700	295	535	230	455	490	7	8	320	345	360	180	2	8	400	285 x 2	155	15	6
5	71A-100S	910	890	730	325	565	245	505	530	7	16	350	370	380	100	3	16	400	300 x 2	170	15	6
5,6	80A-100S	1020	1000	850	364	640	288	565	610	7	16	400	420	440	110	4	16	480	340 x 2	200	15	6
6,3	80B-100L	1140	1110	860	410	705	305	635	670	7	16	440	465	470	100	4	20	480	360 x 2	220	15	6
	970			430 x 2																		
7,1	112M-160M	1300	1285	1220	465	830	345	720	760	10	16	500	520	560	140	4	16	630	470 x 2	250	15	6
8	112M-180S	1450	1405	1210	520	895	375	810	850	10	16	560	575	600	150	4	16	610	500 x 2	280	15	6
9	132S-160S	1630	1580	1350	589	1005	410	910	950	10	16	630	-	680	170	4	16	840	500 x 2	310	18	6
10	132S-200L	1800	1740	1500	650	1105	445	1010	1050	10	16	700	-	750	150	5	20	840	580 x 2	350	18	6
11,2	160M-200L	2020	1980	1640	730	1270	500	1130	1180	10	16	790	-	840	140	6	24	930	650 x 2	400	18	6
12,5	200M-225M	2240	2190	1700	815	1400	530	1260	1300	10	16	875	-	925	125	6	28	1000	675 x 2	435	18	6
14	250S8	2500	2300	1950	910	1420	640	1420	1480	12	16	990	-	1050	150	7	28	1260	815 x 2	490	20	6

* размеры для положения корпуса Прав - Лев. 0°

ВР 80-70 модификация 15 №№ 2,5 ...12,5 (исполнение 1)

Габаритные и присоединительные размеры



Схема расположения отверстий под фундаментные болты



№ вент.	типоразмер двигателя	B	H	L max	b	h	l	D	D1	d	A1	t1	n1	a1	A2	t2	n2	a2	n3	C1	C2	C3	d1	n4
2,5	56B2-63B2	475	480	425	163	305	133	255	280	7	210	105	2	175	200	100	2	162	8	240	330	40	12	4
3,15	56A4-80A2	590	585	550	205	375	163	320	355	7	260	130	2	220	240	120	2	202	8	250	390	80	12	4
4	63B4-71B4	735	725	545	260	465	187	405	440	7	320	160	2	280	290	145	2	250	8	310	230 × 2	125	12	6
	630			250 × 2																				
4,5	71B4-80A4	830	830	640	293	535	215	455	490	7	360	180	2	320	330	165	2	286	8	400	260 × 2	143	15	6
	790			290 × 2																				
5	80A4	910	900	685	325	575	233	505	540	7	390	195	2	350	360	180	2	321	8	400	280 × 2	166	15	6
	132M2-160S			975																460	350 × 2			
5,6	90L4-100S4	1020	1000	750	364	640	250	565	610	7	440	110	4	400	396	110	2	356	16	480	305 × 2	173	15	6
	160M2-180S		1030	1030																670	530		395 × 2	
6,3	80B6-112M4	1140	1110	910	410	705	286	635	670	7	480	120	4	440	440	120	2	400	16	480	350 × 2	200	15	6
	180M2-200M2		1140	1170																735	620		470 × 2	
7,1	100L6-112M6	1300	1255	845	464	800	320	720	760	10	560	140	4	500	510	140	2	450	16	610	375 × 2	227	15	6
	132SM4			970																405 × 2				
8	112M6-132SM6	1450	1415	1015	520	905	349	810	850	10	620	155	4	560	565	155	2	505	16	630	410 × 2	249	18	6
	169SM4			1220																470 × 2				
9	132M6-160SM6	1630	1590	1250	589	1015	380	910	950	10	680	170	4	630	620	170	2	570	16	780	485 × 2	282	18	6
	180SM4			1280																515 × 2				
10	132M8-160M8	1800	1740	1350	651	1105	415	1010	1050	10	750	150	5	700	690	150	3	640	20	840	500 × 2	317	18	6
	200ML4			1445																540 × 2				
11,2	160M8-180M8	2015	1980	1425	727	1270	460	1130	1180	10	840	140	6	790	780	140	4	710	24	1000	570 × 2	352	18	6
	200ML6			1520																610 × 2				
12,5	180M8-200M8	2240	2190	1550	814	1400	492	1260	1300	10	930	155	6	875	850	155	4	795	24	1000	630 × 2	390	18	6
	225M6-250SM6			1700																695 × 2				

* Для №№ 2,5 - возможно исполнение выходного фланца из шины (4 присоединительных отверстия $\phi 11$)

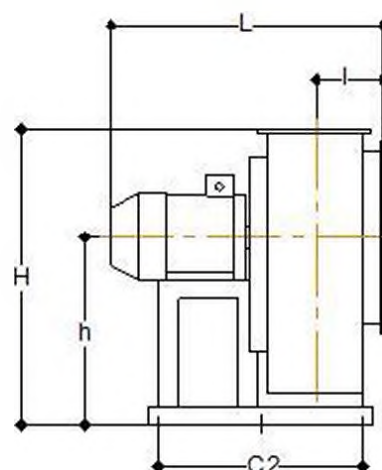
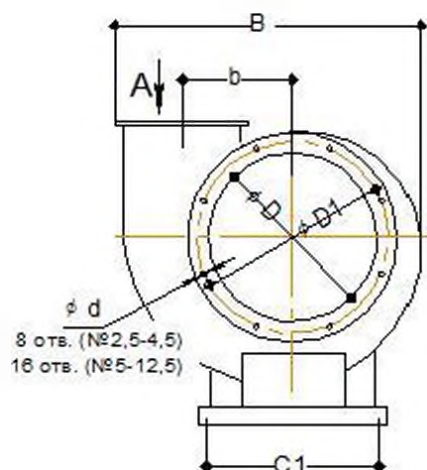
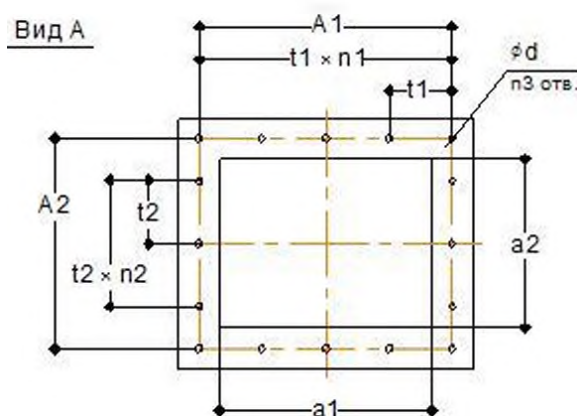
ВР 80-70 №№ 6,3...14 (исполнение 5)
Габаритные и присоединительные размеры

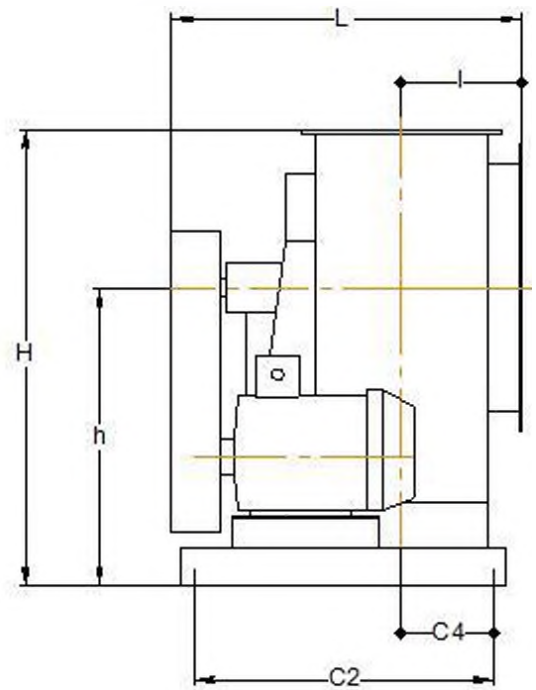
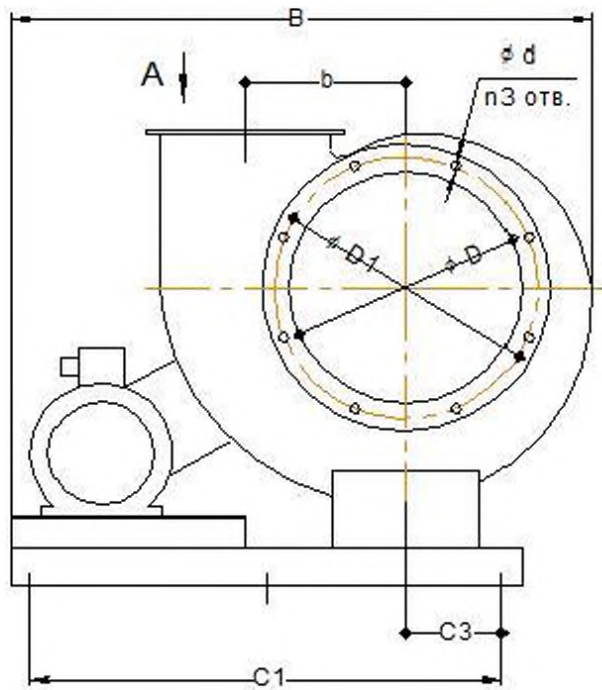

Вид А
(исполнение "шина")

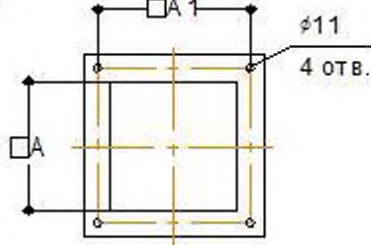

Вид А



Схема расположения отверстий под фундаментные болты



Схема расположения отверстий под фундаментные болты для корпусов Пр.270°, Пр.315°, Л. 135°

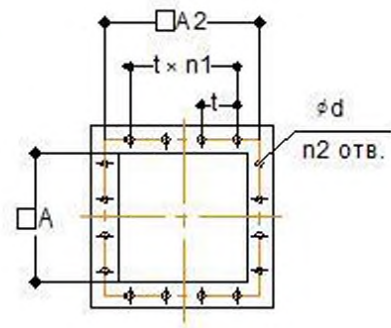
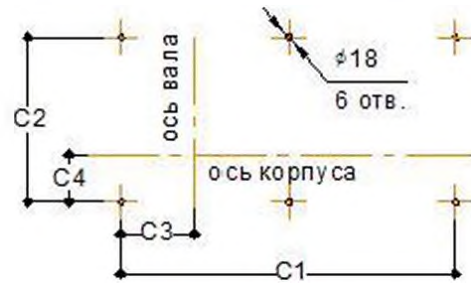

№	В *	Н *	L	b	h *	l	D	D1	d	n3	A	A1	A2	t	n1	n2	C1	C2	C3	C4
6,3	1480	1165	950	410	760	305	635	670	7	16	440	465	470	100	4	20	575 × 2	795	205	245
8	1750	1450	1300	520	940	375	810	850	10	16	560	575	600	150	4	16	675 × 2	1065	310	260
10	2265	1765	1500	650	1130	445	1010	1050	10	16	700	-	750	150	5	20	900 × 2	1190	335	370
12,5	2550	2190	1650	814	1400	530	1260	1300	10	16	875	-	925	125	6	28	1000 × 2	1370	435	465
14	2800	2330	2180	910	1460	640	1420	1480	12	16	990	-	1050	150	7	28	1200 × 2	1860	720	570

* размеры для положения корпуса Прав. 0°

ВР 80-70 №16 (исполнение 5)

Габаритные и присоединительные размеры



Схема расположения отверстий под фундаментные болты



*Типоразмер э/д 132М -200L

**Типоразмер э/д 225 -280S

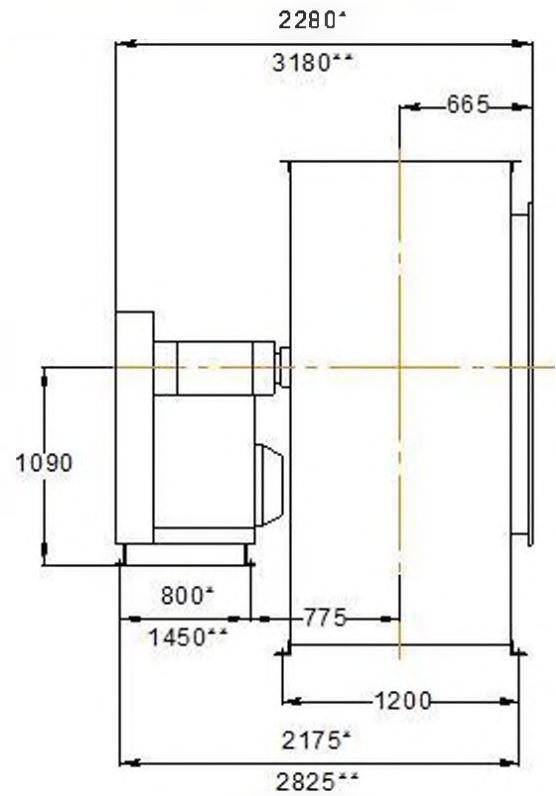
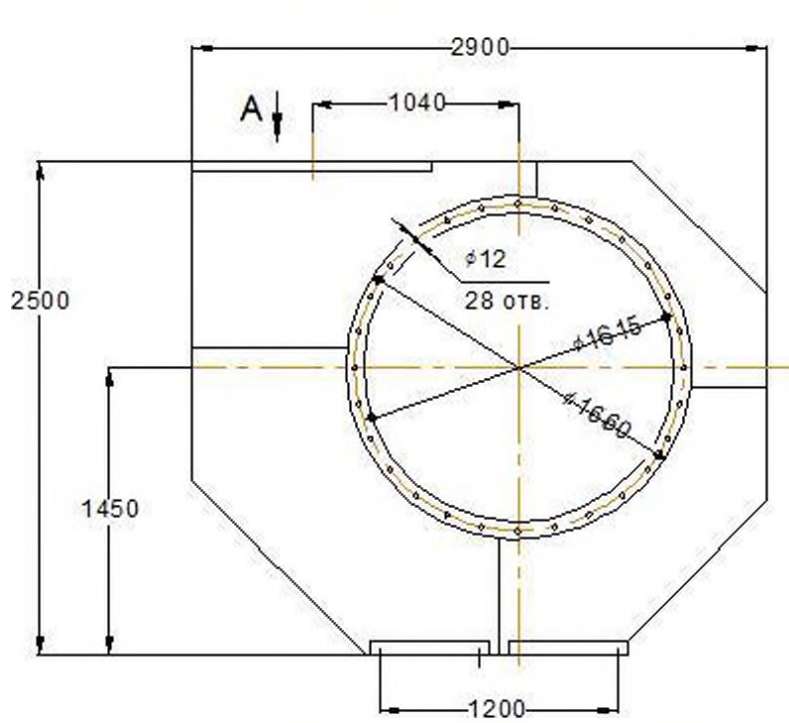
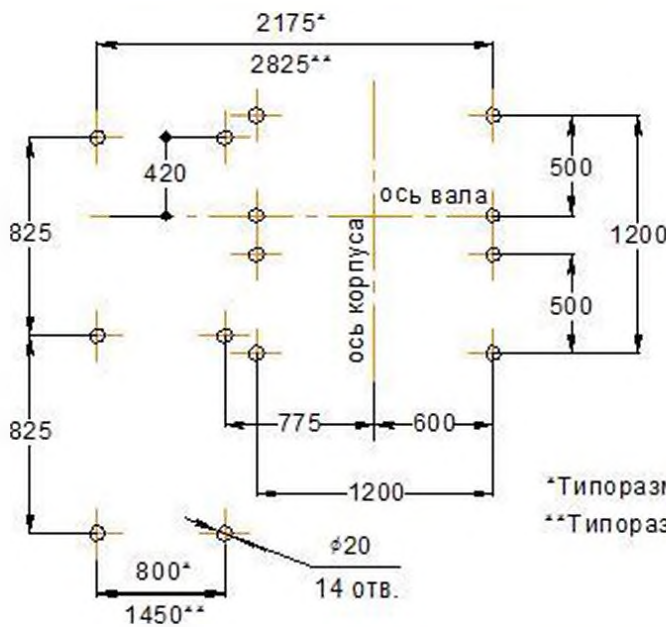
Вид А

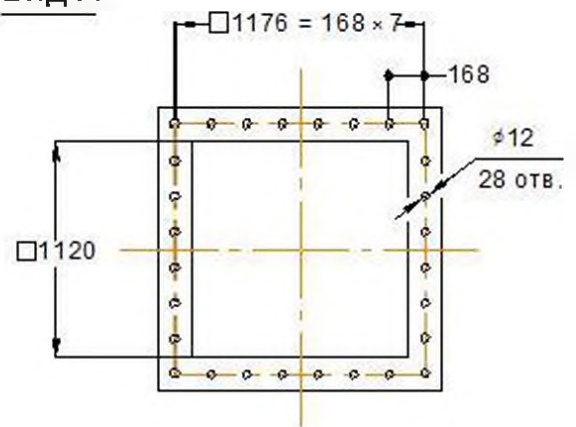

Положения корпуса вентилятора

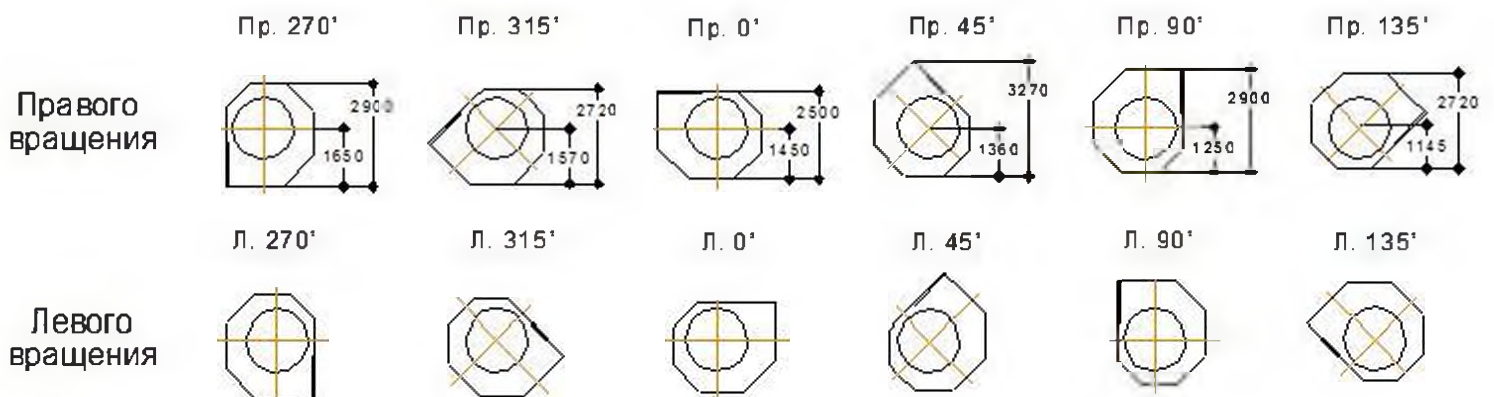

ВР 80-70 №16 (исполнение 5, на общей раме)
Габаритные и присоединительные размеры

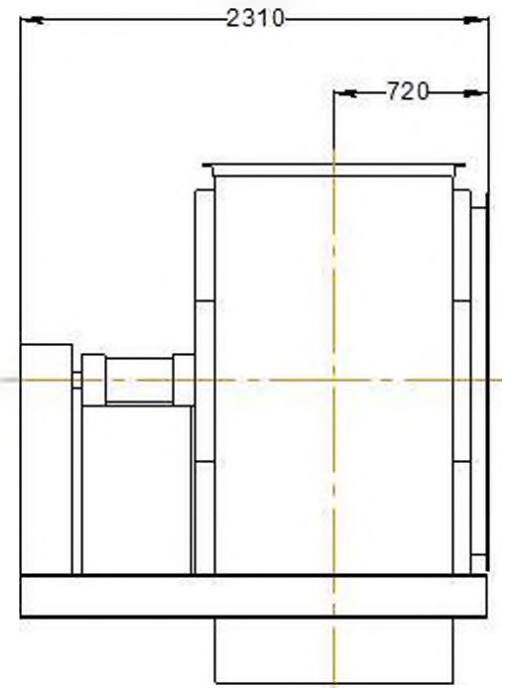
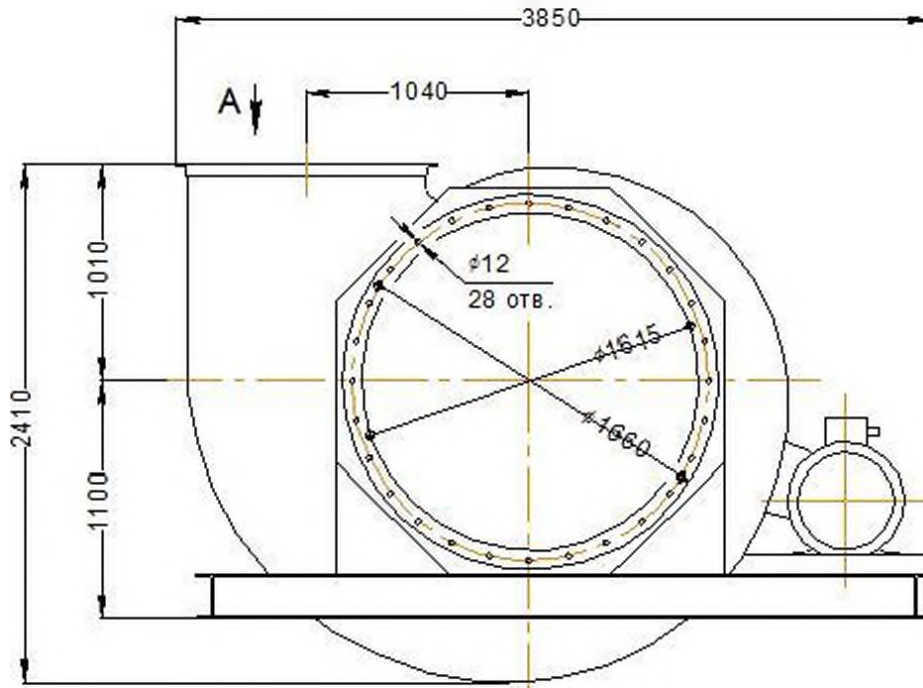

Положения корпуса вентилятора
 правого вращения

Вид А



Схема расположения отверстий под фундаментные болты

правого вращения

левого вращения

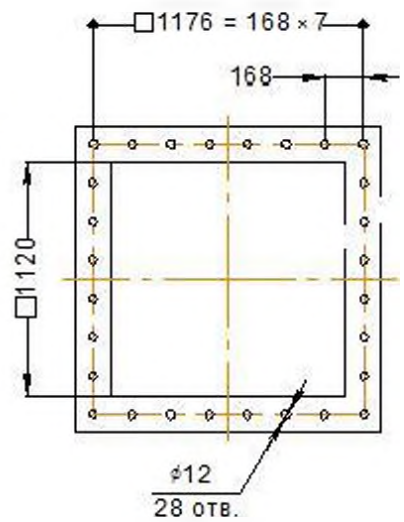
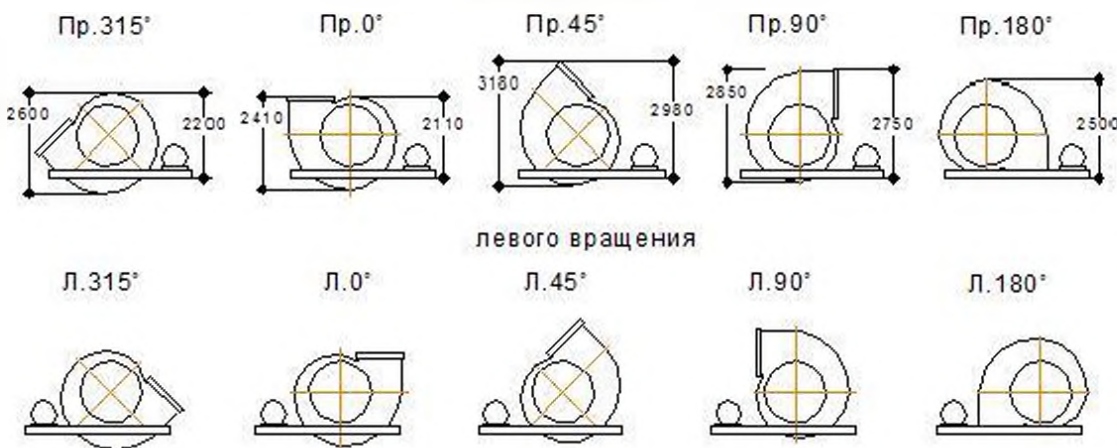
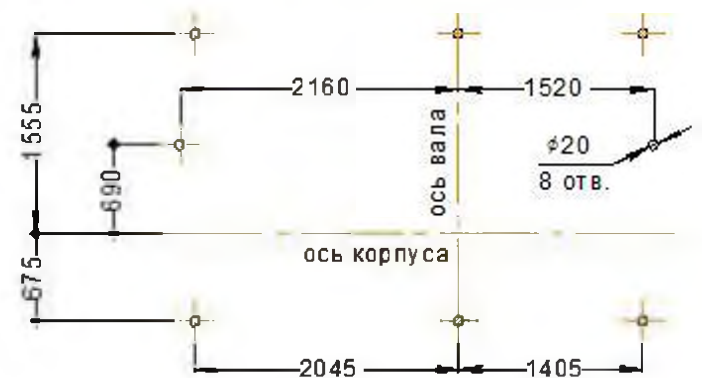

ВР 80-70 №20 (исполнение 5, на общей раме)
Габаритные и присоединительные размеры

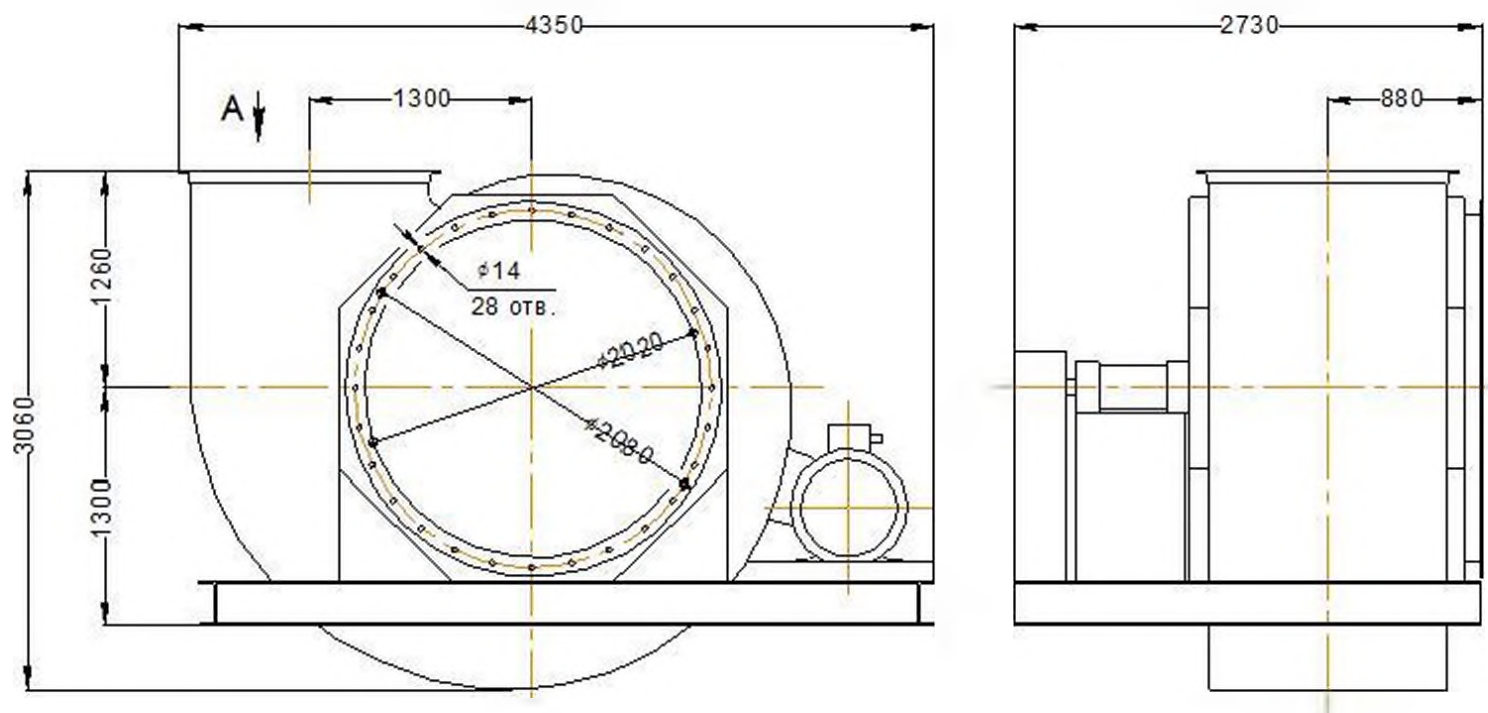

Положения корпуса вентилятора

правого вращения

Вид А

Пр.315°

Пр.0°

Пр.45°

Пр.90°

Пр.180°

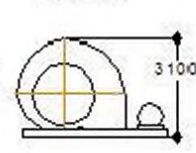
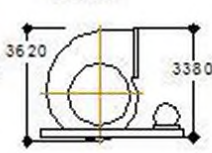
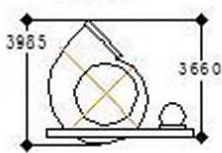
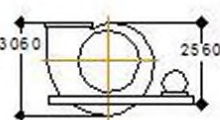
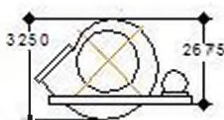

левого вращения

Л.315°

Л.0°

Л.45°

Л.90°

Л.180°



Схема расположения отверстий под фундаментные болты

правого вращения

левого вращения

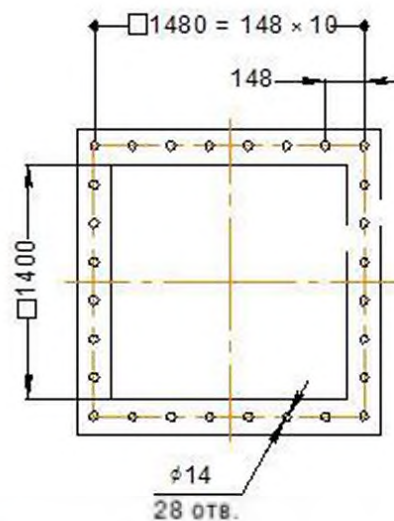
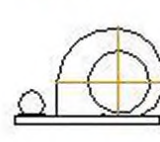
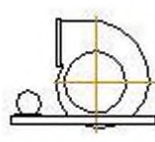
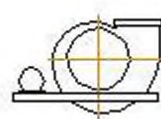
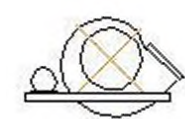
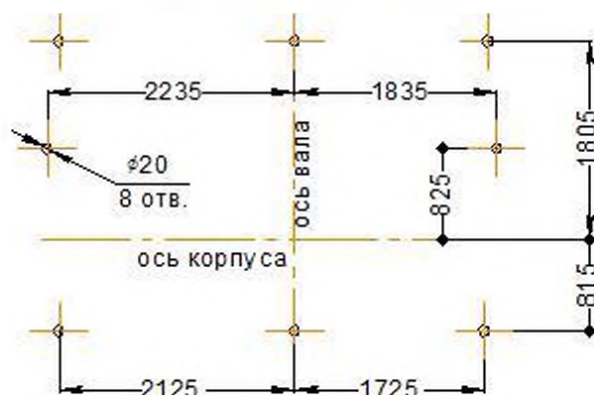
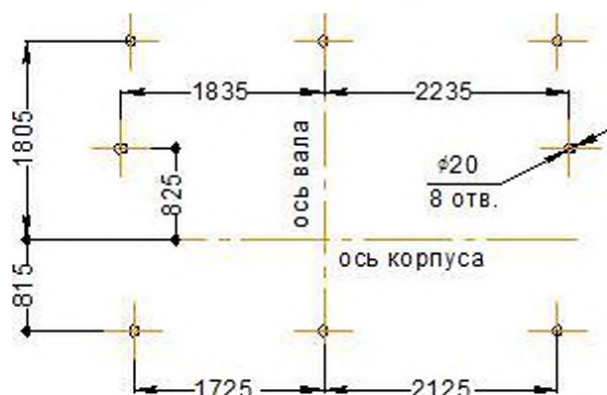

**ВР 80-70 ; ВР 80-70 модификация 15 и 20 № № 2,5 ... 14 (исполнение 1)
Положения корпуса вентилятора (со стороны входа)**

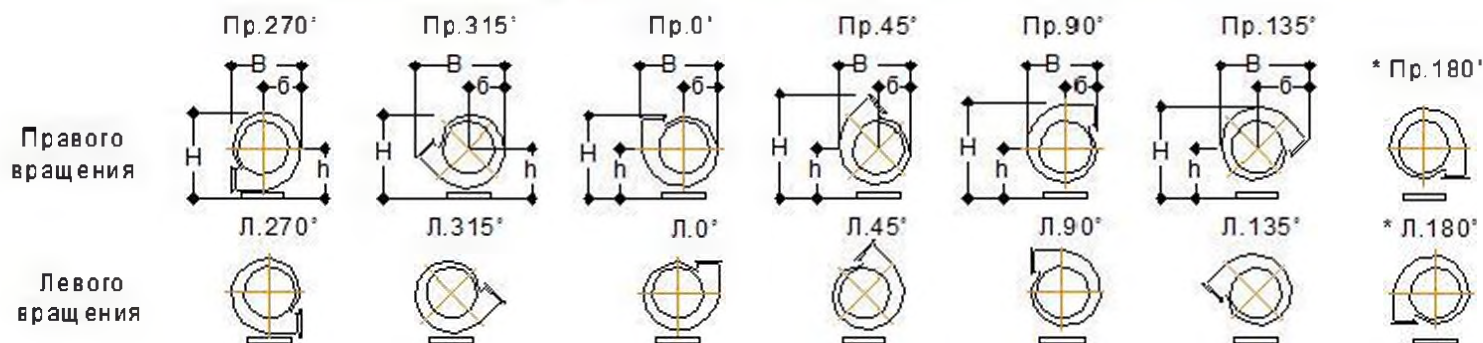

№	Пр.- л 0°				Пр.- л 45°				Пр.- л 90°				Пр.- л 135°				Пр.- л 270°				Пр.- л 315°						
	В	б	Н	h	В	б	Н	h	В	б	Н	h	В	б	Н	h	В	б	Н	h	В	б	Н	h	В	б	Н
2,5	475	185	480	305	410	175	630	305	395	175	590	305	530	325	540	305	395	220	490	305	530	200	775	305			
3,15	590	235	585	375	510	215	770	375	485	210	725	375	650	395	670	375	485	275	610	375	630	255	690	375			
4	735	300	725	465	650	275	955	465	610	260	900	465	820	490	840	465	610	350	765	465	815	325	740	465			
4,5	830	340	830	535	735	310	1090	535	690	295	1020	535	920	550	690	535	690	395	875	535	920	365	850	535			
5	910	375	890	565	815	345	1170	565	760	325	1100	565	1015	605	1035	565	760	440	940	565	1015	405	910	565			
5,6	1020	420	1000	640	915	390	1315	640	860	360	1250	640	1140	680	1180	640	860	490	1070	640	1150	460	1040	640			
6,3	1140	470	1110	705	1025	435	1460	705	955	405	1370	705	1270	755	1285	705	955	550	1180	705	1270	510	1140	705			
7,1	1300	535	1285	830	1160	490	1700	830	1080	455	1600	830	1450	860	1500	830	1080	620	1370	830	1450	580	1330	830			
8	1450	600	1405	895	1300	555	1860	895	1210	510	1750	895	1610	960	1650	895	1210	700	1500	895	1620	650	1450	895			
9	1630	680	1580	1005	1480	620	2090	1005	1380	580	1970	1005	1820	1080	1860	1005	1380	790	1690	1005	1820	735	1630	1005			
10	1800	750	1740	1105	1630	690	2300	1105	1510	635	2160	1105	2000	1190	2045	1105	1510	875	1860	1105	2000	810	1800	1105			
11,2	2020	1980	850	1270	1840	780	2600	1270	1700	720	2450	1270	2250	1330	2330	1270	1700	990	2120	1270	1820	735	1630	1270			
12,5	2240	940	2190	1400	2030	860	2880	1400	1890	790	2700	1400	2500	1480	2570	1400	1890	1090	2340	1400	2500	1020	2260	1400			
14	2505	1050	2310	1420	2280	965	2970	1420	2110	855	2710	1250	2790	1655	2470	1250	2110	1225	2650	1600	2790	1140	2470	1600			

* ВР с корпусами Прав. - Лев. 180° выполняются индивидуально с учетом требований Заказчика

**ВР 80-70 ; ВР 80-70 модификация 20 № № 6,3 ... 14 (исполнение 5)
Положения корпуса вентилятора (со стороны входа)**

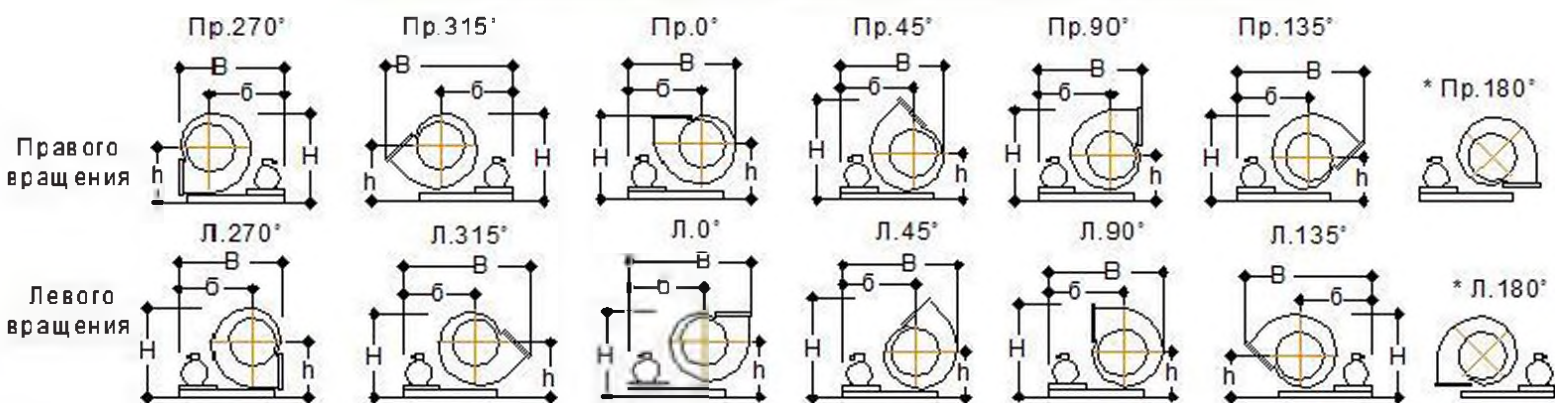

№	Пр. 0°				Пр. 45°				Пр. 90°				Пр. 135°				Пр. 270°				Пр. 315°			
	В	б	Н	h	В	б	Н	h	В	б	Н	h	В	б	Н	h	В	б	Н	h	В	б	Н	h
6,3	1480	995	1165	760	1440	995	1520	760	1400	995	1425	760	1750	995	1350	760	1400	995	1240	760	1750	995	1200	760
8	1750	1140	1450	940	1700	1140	1900	940	1650	1140	1790	940	2100	1140	1700	940	1650	1140	1550	940	2100	1140	1500	940
10	2265	1515	1765	1130	2200	1515	2325	1130	2150	1515	2180	1130	2710	1515	2070	1130	2150	1515	1880	1130	2710	1515	1820	1130
12,5	2550	1615	2190	1400	2475	1615	2880	1400	2410	1615	2700	1400	3100	1615	2575	1400	2410	1615	2340	1400	3100	1615	2260	1400
14	2800	1750	2330	1460	2720	1750	3110	1460	2620	1750	2700	1240	3390	1750	2560	1240	2630	1750	2650	1600	3400	1750	2570	1600

№	л 0°				л 45°				л 90°				л 135°				л 270°				л 315°			
	В	б	Н	h	В	б	Н	h	В	б	Н	h	В	б	Н	h	В	б	Н	h	В	б	Н	h
6,3	1660	995	1165	760	1590	995	1520	760	1550	995	1425	760	1750	995	1350	760	1400	995	1240	760	1750	995	1200	760
8	1990	1140	1450	940	1900	1140	1900	940	1850	1140	1790	940	2100	1140	1700	940	1650	1140	1550	940	2100	1140	1500	940
10	2565	1515	1765	1130	2455	1515	2325	1130	2390	1515	2180	1130	2710	1515	2070	1130	2150	1515	1880	1130	2710	1515	1820	1130
12,5	2915	1615	2190	1400	2790	1615	2890	1400	2710	1615	2700	1400	3100	1615	2575	1400	2410	1615	2340	1400	3100	1615	2260	1400
14	3220	1750	2330	1460	3070	1750	3110	1460	2980	1750	2700	1240	3390	1750	2560	1240	2630	1750	2650	1600	3410	1750	2570	1600

* ВР с корпусами Прав. - Лев. 180° выполняются индивидуально с учетом требований Заказчика

ВР 80-70 №№ 2,5 ...20
Дополнительная комплектация

Вставка гибкая на вход

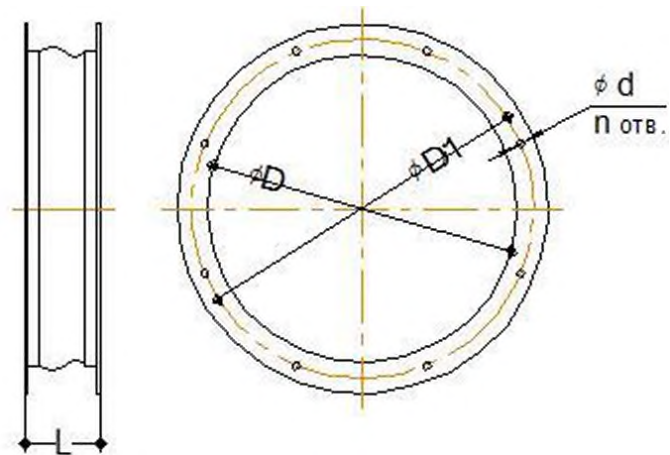

№	2,5	3,15	4	4,5	5	5,6	6,3	7,1	8	9	10	11,2	12,5	14	16	20
D	255	320	405	455	505	565	635	720	810	910	1010	1130	1260	1420	1615	2020
D1	280	355	440	490	540	600	670	760	850	950	1050	1170	1300	1480	1660	2080
d	8	8	10	10	10	10	10	10	10	10	10	12	12	12	12	14
n	8	8	8	8	16	16	16	16	16	16	16	16	16	16	28	28
L	110	110	110	110	110	110	110	160	160	160	160	160	160	160	200	200

Вставка гибкая на выход

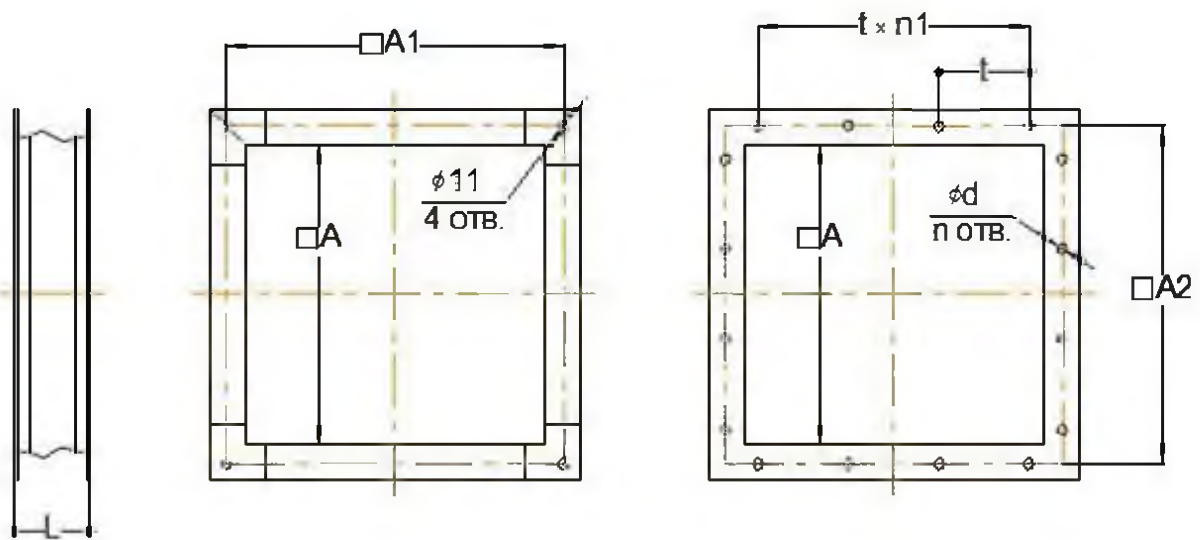

№	2,5	3,15	4	4,5	5	5,6	6,3	7,1	8	9	10	11,2	12,5	14	16	20
A	175	220	280	320	350	400	441	500	560	630	700	790	875	990	1120	1400
A1	200	240	300	345	370	420	465	520	575	-	-	-	-	-	-	-
A2	200	255	310	360	380	440	470	560	600	680	750	840	925	1050	1170	1480
d	8	8	10	10	10	10	10	10	10	10	10	12	12	12	12	14
n	8	12	12	8	16	16	20	16	16	16	20	24	28	28	28	28
t	100	100	180	100	100	100	100	140	150	170	150	140	125	150	168	148
n1	2	2	2	2	3	4	4	4	4	4	5	6	6	7	7	10
L	110	110	110	110	110	110	110	160	160	160	160	160	160	160	200	200

ВР 80-70 №№ 2,5 ...14

Дополнительная комплектация (для вентиляторов работающих на открытом воздухе)

Зонт на выход ВР

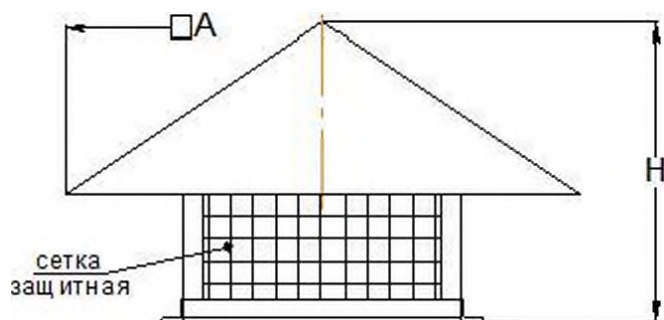
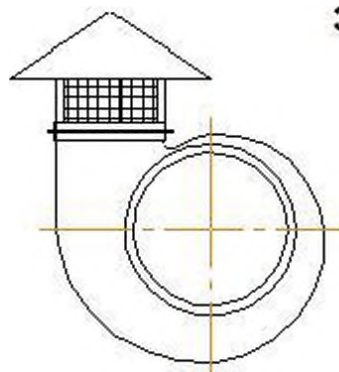

№	2,5	3,15	4	4,5	5	5,6	6,3	7,1	8	9	10	11,2	12,5	14
A	325	410	520	585	650	730	820	930	1040	1170	1300	1460	1630	1820
H	215	265	330	365	400	455	495	570	640	710	780	870	960	1070

Козырёк на выход ВР

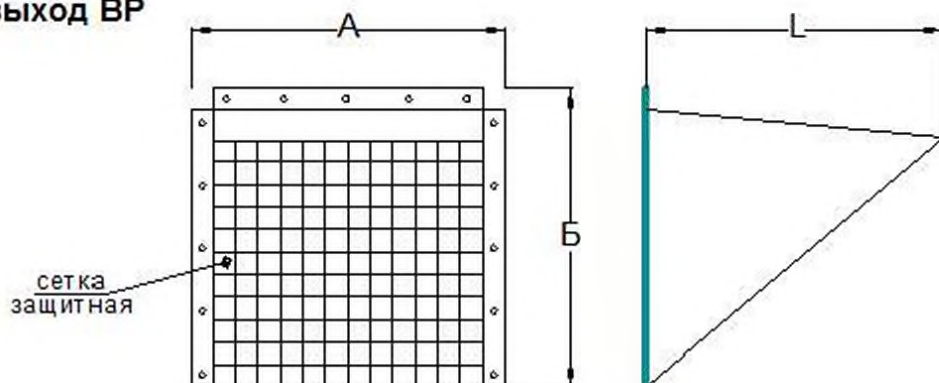
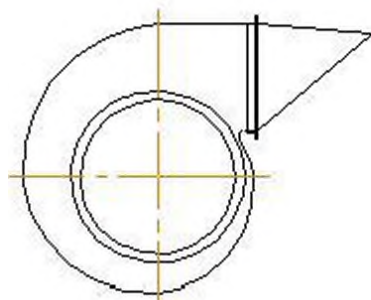

№	2,5	3,15	4	4,5	5	5,6	6,3	7,1	8	9	10	11,2	12,5	14
A	245	290	350	385	420	460	510	570	630	700	770	855	945	1050
Б	210	255	315	350	385	425	475	550	610	680	750	835	925	1030
L	190	240	305	340	380	425	475	540	605	680	755	845	945	1050

Козырёк на вход ВР

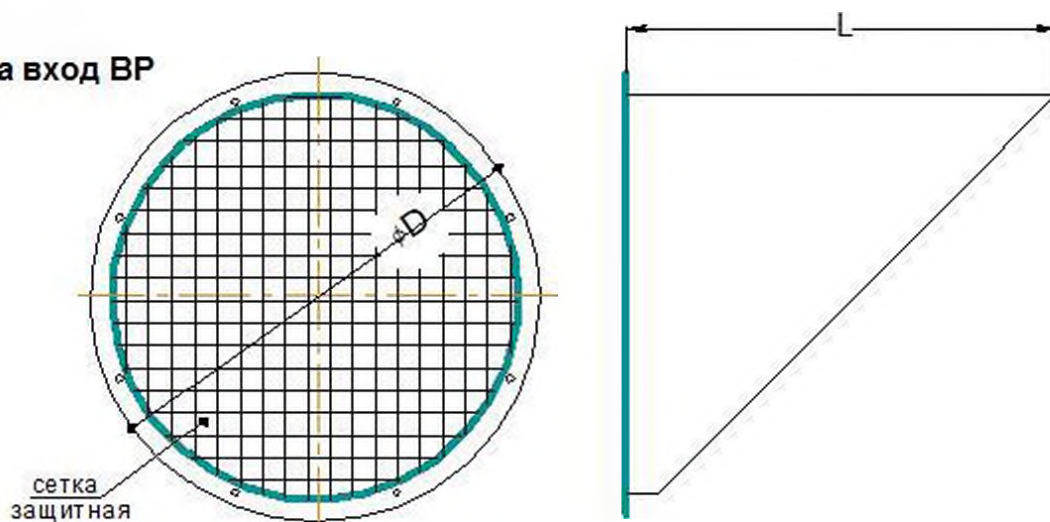
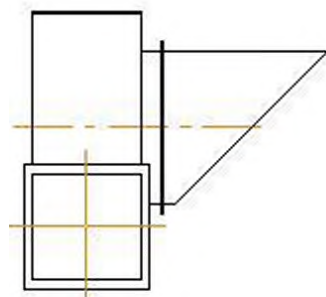

№	2,5	3,15	4	4,5	5	5,6	6,3	7,1	8	9	10	11,2	12,5	14
D	325	390	475	525	575	635	705	790	880	980	1080	1200	1330	1490
L	285	350	435	485	555	615	685	770	860	960	1060	1190	1330	1500

Вентиляторы радиальные Дополнительная комплектация

Виброизоляторы ДО

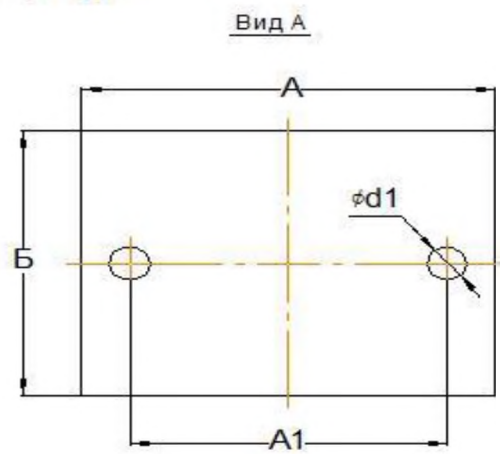
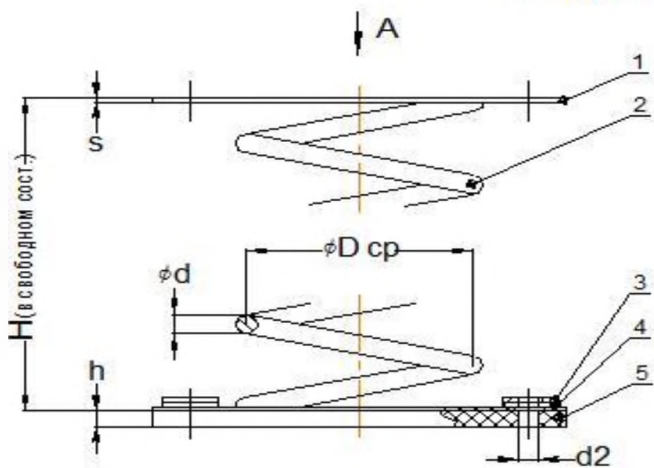

1. планка
2. пружина
3. шайба
4. шайба резиновая
5. прокладка резиновая

ДО	нагрузка (Н)		вертикальная жесткость (Н/см)	осадка пружины под нагрузкой (мм)		размеры (мм)									
	рабочая	предельная		рабочая	предельная	A	A1	B	H	Dcp	d	d1	d2	s	h
ДО 38	122	152	45	27	34	100	70	60	72	30	3	12	8,5	2	5
ДО 98	219	273	61	36	45	110	80	70	93	40	4	12	8,5	2	5
ДО 40	339	424	81	42	52	130	100	90	113	50	5	12	8,5	3	10
ДО 41	540	674	124	43	54	130	100	90	129	54	6	14	10,5	3	10
ДО 42	942	1177	165	57	72	150	120	110	170	72	8	14	10,5	3	10
ДО 43	1648	2060	294	56	70	160	130	120	192	80	10	14	10,5	3	10
ДО 44	2384	2979	357	67	83	180	150	140	226	96	12	14	10,5	3	10
ДО 45	3728	4660	441	85	106	220	180	170	281	120	15	16	12,5	3	10

Виброизоляторы резиновые ВР

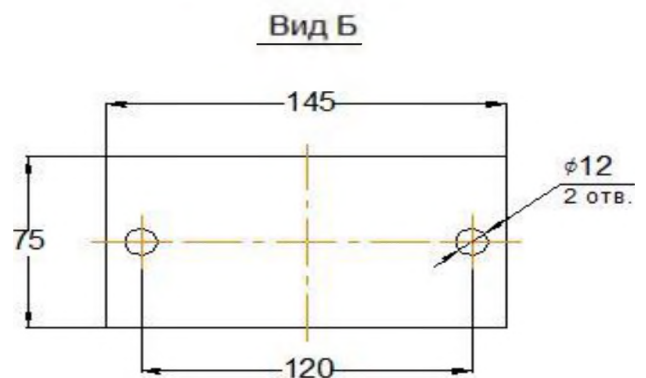
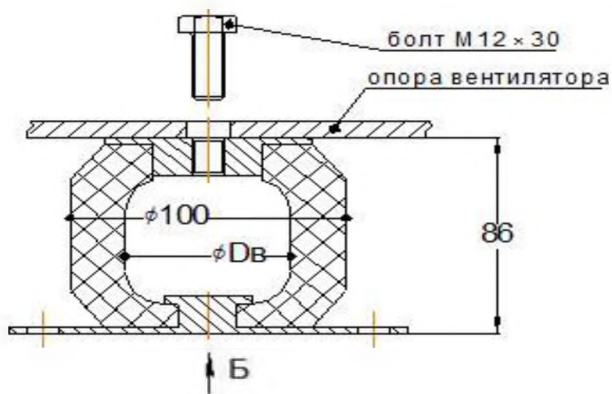

ВР	нагрузка (Н)		вертикальная жесткость (кН/м)	деформация (мм)		Dв
	рабочая	предельная		рабочая	предельная	
ВР - 201	250	400	25	8	12	78
ВР - 202	500	800	50	8	12	70
ВР - 203	1000	1500	100	8	12	60

Архангельск (8182)63-90-72
Астана (7172)727-132
Астрахань (8512)99-46-04
Барнаул (3852)73-04-60
Белгород (4722)40-23-64
Брянск (4832)59-03-52
Владивосток (423)249-28-31
Волгоград (844)278-03-48
Вологда (8172)26-41-59
Воронеж (473)204-51-73
Екатеринбург (343)384-55-89
Иваново (4932)77-34-06

Ижевск (3412)26-03-58
Иркутск (395)279-98-46
Казань (843)206-01-48
Калининград (4012)72-03-81
Калуга (4842)92-23-67
Кемерово (3842)65-04-62
Киров (8332)68-02-04
Краснодар (861)203-40-90
Красноярск (391)204-63-61
Курск (4712)77-13-04
Липецк (4742)52-20-81

Магнитогорск (3519)55-03-13
Москва (495)268-04-70
Мурманск (8152)59-64-93
Набережные Челны (8552)20-53-41
Нижний Новгород (831)429-08-12
Новокузнецк (3843)20-46-81
Новосибирск (383)227-86-73
Омск (3812)21-46-40
Орел (4862)44-53-42
Оренбург (3532)37-68-04
Пенза (8412)22-31-16

Пермь (342)205-81-47
Ростов-на-Дону (863)308-18-15
Рязань (4912)46-61-64
Самара (846)206-03-16
Санкт-Петербург (812)309-46-40
Саратов (845)249-38-78
Севастополь (8692)22-31-93
Симферополь (3652)67-13-56
Смоленск (4812)29-41-54
Сочи (862)225-72-31
Ставрополь (8652)20-65-13

Сургут (3462)77-98-35
Тверь (4822)63-31-35
Томск (3822)98-41-53
Тула (4872)74-02-29
Тюмень (3452)66-21-18
Ульяновск (8422)24-23-59
Уфа (347)229-48-12
Хабаровск (4212)92-98-04
Челябинск (351)202-03-61
Череповец (8202)49-02-64
Ярославль (4852)69-52-93

Киргизия (996)312-96-26-47

Россия (495)268-04-70

Казахстан (772)734-952-31